

Saját okosház / okosfarm modell digitális tervezése (Fusion 360)

Ez a fejezet a projekt egyik meghatározó mérföldköve: itt válik a korábban megismert szenzoros, vezérlési és IoT-logika konkrét, megfogható fizikai struktúrává. A tanulók ebben a szakaszban lépnek át az elektronikai és szoftveres gondolkodás világából a mérnöki tervezés területére, ahol minden döntés geometriai, szerelési és gyártástechnológiai következményekkel jár.

A fejezet célja nem pusztán egy 3D modell létrehozása, hanem annak megértése, hogy a 3D nyomtatásra szánt fizikai modell hordozóstruktúra: helyet kell biztosítani a vezérlőnek, szenzoroknak, aktoroknak és kábelezésnek, miközben támogatnia kell a szerelhetőséget, a mérési tevékenységeket és a későbbi módosításokat. A modell ebben az értelemben tanulási eszköz, nem végtermék.

A tanulási útvonala tudatosan több egymásra épülő lépésből áll. A digitális tervezést megelőzi egy fizikai koncepcióalkotási szakasz, amely a Smart Farm Kit gyári kialakításának elemzésére, a funkcionális elemek azonosítására és az additív gyártás korlátainak felismerésére épül. Ezt követi a Fusion 360 tervezési környezet megismerése, majd a parametrikus, komponensalapú digitális modell kialakítása, egészen a gyártásra kész állapotig.

A tanulók a folyamat során megtapasztalják, hogy:

- a jó tervezés nem a szoftverrel kezdődik,
- a forma mindig a funkció következménye,
- a parametrikus gondolkodás lehetővé teszi az iterációt és az újratervezést,
- a digitális modell „virtuális prototípusként” segít megelőzni a gyártási és szerelési problémákat.

Ez a rész így hidat képez az elektronikai-informatikai rendszerértés és a fizikai megvalósítás között, és stabil alapot ad a projekt későbbi, 3D nyomtatással és rendszerintegrációval foglalkozó szakaszaihoz.

Kiindulási alap: a Smart Farm Kit fizikai kialakításának elemzése

A digitális tervezési folyamat első lépése nem a CAD-szoftver használata, hanem a meglévő fizikai megoldások tudatos elemzése. A Smart Farm Kit ebben a projektben referenciarendszerként szolgál: olyan kiindulási alap, amelynek megértése nélkül nem hozható létre jól működő, oktatási célokra optimalizált saját modell.

A Smart Farm Kit fizikai kialakítása nem másolandó mintaként, hanem elemzendő példaként jelenik meg. A tanulók célja annak feltárása, hogy:

- mely elemek hordoznak tényleges funkciót,
- hogyan kapcsolódnak az elektronikai komponensek a fizikai térhez,
- mely megoldások szolgálnak oktatási célt, és melyek gyártástechnológiai vagy esztétikai megfontolásból kerültek kialakításra.

Ez a megközelítés már ebben a korai szakaszban rögzíti a funkcióvezérelt tervezés alapelvét: a forma a funkció következménye, nem annak kiindulópontja. A tanulók így megtanulják kritikusan szemlélni a kész megoldásokat, és megkülönböztetni a szükséges elemeket a kontextusfüggő vagy elhagyható részletektől.

A koncepcióalkotás alapját a valós méretek megismerése jelenti. A tanulók a gyári elemeket egyszerű, mindenki számára hozzáférhető eszközökkel vizsgálják. Tolómérő

segítségével meghatározzák a befoglaló méreteket, majd milliméterpapírra arányos vázlatokat készítenek és rögzítik a nyílások, rögzítési pontok és szenzorpozíciók helyét. Pedagógiai szempontból fontos, hogy ebben a fázisban nem készülnek szabványos műszaki rajzok mivel nem a formai pontosság az elsődleges cél, hanem a térbeli viszonyok és arányok megértése.



Smart Farm fizikai elemeinek mérése (Forrás: AI generált)

Ez a lépés közvetlenül előkészíti a későbbi parametrikus gondolkodást, miközben megerősíti a kapcsolatot a fizikai valóság és az absztrakt tervezés között.

3D nyomtatási korlátok és tervezési következmények

A gyári elemek elemzése során a tanulók szembesülnek az additív gyártás gyakorlati korlátaival. Felismerik, hogy egyes geometriai részletek nem reprodukálhatók asztali 3D nyomtatással, mivel a túl vékony falak, zárt üregek és alámetszések problémát jelentenek, így a teljes geometriai hűség helyett tudatos egyszerűsítésre van szükség.

Ez a felismerés bevezeti a design for manufacturing (gyártásra tervezés) szemléletét, és rávilágít arra, hogy a tervezési döntések mindig összefüggnek a választott gyártási technológiával.

A fizikai elemzés következő lépése a tudatos döntéshozatal: mit kell megtartani, és mit lehet elhagyni a saját modell kialakítása során.

A tanulók közösen határozzák meg, hogy mely elemek szükségesek a szenzorok, aktorok és vezérlők elhelyezéséhez, azokhoz hol kell rögzítési pontokat biztosítani és mely részek hagyhatók el a tanulási célok sérülése nélkül.

A döntések alapja minden esetben a funkció és az oktathatóság, nem pedig a formai hasonlóság a gyári megoldáshoz. A koncepcióalkotás célja egy olyan fizikai struktúra kialakítása, amely:

- nem tartalmaz felesleges üres tereket,
- anyagtakarékos és gyorsan nyomtatható,
- könnyen szerelhető és módosítható,
- jól átlátható oktatási környezetet biztosít.

Ez a lépés közvetlen hatással van a nyomtatási időre, az anyagfelhasználásra és az iterációs ciklusok gyorsaságára.

Fizikai koncepció, mint rendszerleírás

Ebben a szakaszban a tanulók a modellt már nem „házként” vagy „dobozként” értelmezik, hanem a szenzorok elhelyezésére szolgáló pontok rendszerének, aktorok mozgástományát biztosító struktúrának, valamint vezérlő és kábelezés számára kialakított hordozónak.

Ez a szemlélet segít abban, hogy a tervezés ne fulladjon túl korán formai részletekbe, hanem rendszerszinten maradjon értelmezhető.

Parametrikus tervezés fogalmi előkészítése

Bár ebben a fejezetben még nem indul el a Fusion 360 használata, megjelenik a parametrikus tervezés alapgondolata. A méretek nem elszigetelt számok, hanem egymással összefüggő paraméterek, ahol egy módosítás több elemet is érinthet és amelyben a tervezés célja az alkalmazkodóképesség és az újratervezhetőség.

Ez a gondolkodásmód közvetlen átmenetet képez a következő részhez, ahol a fizikai koncepció digitális, parametrikus modellé alakul.

Pedagógiai összegzés

Ez az előkészítő és koncepcióalkotó szakasz biztosítja, hogy a későbbi Fusion 360-alapú tervezés ne pusztán szoftverhasználati gyakorlat legyen, hanem tudatos mérnöki döntések digitális leképezése.

A tanulók megtapasztalják, hogy a jó tervezés a számítógép bekapcsolása előtt kezdődik, az egyszerűsítés és az absztrakció mérnöki erény, valamint a fizikai és digitális világ szoros egységet alkot.

Fusion 360 tervezési környezet - alapok és szemlélet

Ebben a szakaszban a tanulók már nem elméleti szinten beszélnek a digitális tervezésről, hanem konkrét műveleteken keresztül tapasztalják meg, hogyan válik egy fizikai koncepció digitális, módosítható modellel leképezhetővé.

A tanulók az Autodesk hivatalos kiadványának a „Autodesk Fusion 360 Training: The Future of Making Things Attendee Guide” segítségével sajátítják el a Fusion 360 szemléletét és használatának alapjait.

A feldolgozott oktatási anyag alapján a tanulási folyamat nem funkciólisták megtanulására, hanem alapvető tervezési rutinok kialakítására épül, például:

- hogyan indítunk el egy új modellt,
- hogyan tájékozódunk a 3D térben,
- hogyan hozunk létre egyszerű, de stabil geometriát.

Pedagógiai cél az, hogy a tanulók felismerjék, hogy a CAD-tervezés tevékenység, nem nézeti kép létrehozása.

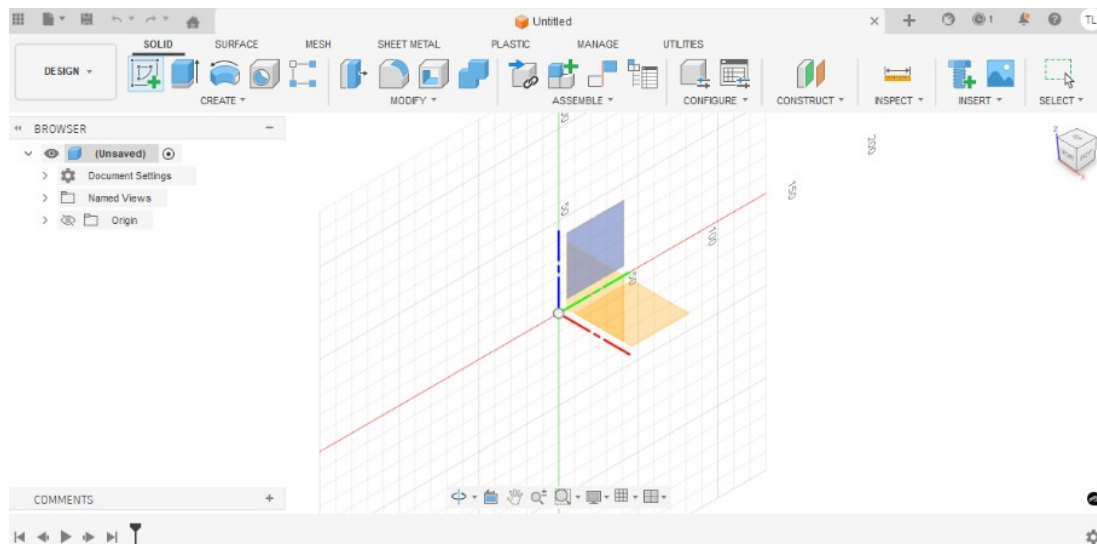

Fusion 360 tervezési környezet – alapok és szemlélet (Forrás: Saját szerkesztés)

A Fusion 360 az oktatásban „gondolkodó felületként” jelenik meg. A dokumentum hangsúlyozza, hogy már kezdő szinten is teljes tervezési ciklus dolgozható fel, létrehozzák a modellt, módosítják, visszalépnek korábbi állapotokhoz, és megfigyelik a változtatások hatását. Ez a megközelítés bevezeti őket a parametrikus modellezés és a történetalapú tervezés világába, ahol a modell nem statikus objektum, hanem egy folyamat eredménye.

Konkrét tanulói tevékenységek:

- Új Design létrehozása
- Mentés projektbe (felhőalapú működés megértése)
- Visszalépés a Timeline-ban egy korábbi állapothoz

Kulcsfogalmak a dokumentumból:

- Parametric Modeling
- History-Based Design
- Non-destructive Editing

Új Design létrehozása – okosház alap (Forrás: Saját szerkesztés)

Pedagógiai hangsúly: a tanulók megtapasztalják, hogy a modell története ugyanolyan fontos, mint az aktuális állapota.

Az Autodesk Fusion 360 Training anyag kifejezetten kezdőknek mutatja be a felületet, funkciók helyett használati logika szerint.

Canvas – térbeli mozgás elsajátítása

A térbeli gondolkodás fejlesztése kiemelt szerepet kap. A tanulók aktívan használják a nézetkezelési műveleteket – forgatás, nagyítás, mozgatás –, valamint az alapnézeteket, hogy magabiztosan tudjanak tájékozódni a térben. Ez a készség alapfeltétele annak, hogy később pontos és átgondolt modelleket tudjanak létrehozni.

Tanulói gyakorlatok:

- modell forgatása (Orbit),
- nagyítás/kicsinyítés (Zoom),
- mozgatás (Pan),
- alapnézetek használata (Top, Front, Right).

Pedagógiai cél: a térbeli gondolkodás fejlesztése még a rajzolás előtt.

Browser - a modell „belső térképe”

A modell szerkezetének megértésében a rendszer „belső térképe”, azaz a Browser játszik fontos szerepet. A tanulók megtanulják kezelni a vázlatokat, testeket és komponenseket, valamint felismerik, hogy a jól strukturált modell nemcsak átláthatóbb, hanem később könnyebben módosítható is.

Tanulói tevékenységek:

- Sketch elrejtése/megjelenítése,
- Body-k elkülönítése,
- elemek elnevezése.

Kulcsfogalmak:

- Sketch Folder
- Bodies Folder
- Componen

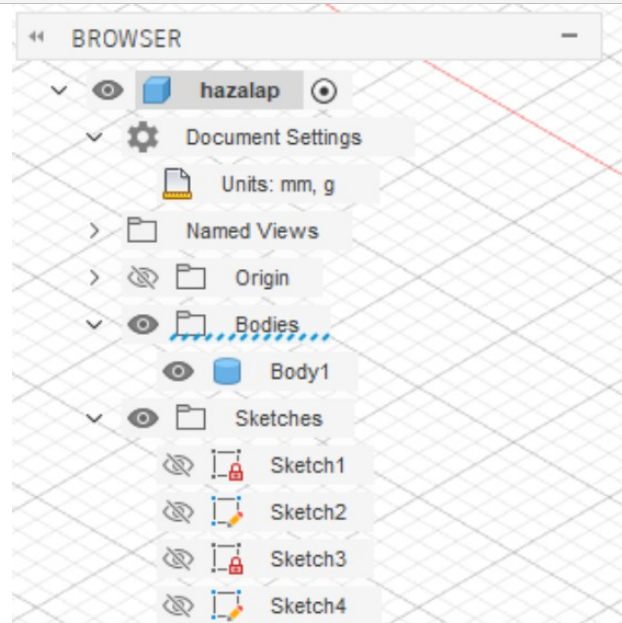
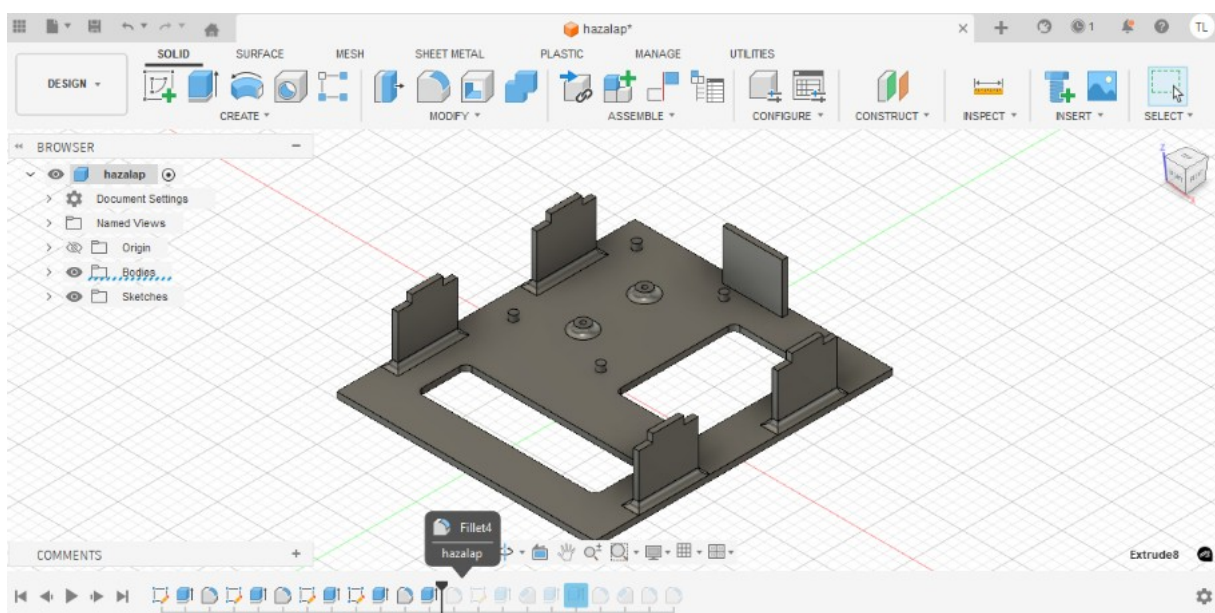

A modell "belső térképe" (Forrás: Saját szerkesztés)

Ezzel párhuzamosan a Timeline használata révén láthatóvá válik a tervezési folyamat ok-okozati rendszere: egy korábbi lépés módosítása hatással van az egész modellre, ami segíti a rendszerszintű gondolkodás kialakulását.

A dokumentum hangsúlyosan használja a Timeline-t mint tanulási eszközt.

Tanulói gyakorlat:

- egy Extrude lépés módosítása,
- következmények megfigyelése a teljes modellen.

Kulcsfogalom: Design History



Timeline használata (Forrás: Saját szerkesztés)

Alapvető geometriai és tervezési fogalmak – kézzelfogható módon

Vázlat (Sketch) – nem rajz, hanem szabályrendszer

Kiemelt jelentőségű a vázlatkészítés (Sketch) szemléletének megértése, miszerint nem rajz, hanem szabályrendszer. A tanulók megtapasztalják, hogy a vázlat nem egyszerű rajz, hanem egy matematikailag meghatározott rendszer. A méretek és geometriai kényszerek alkalmazása biztosítja, hogy a modell stabil és egyértelmű legyen. A „nem teljesen definiált” vázlatok problémái gyorsan láthatóvá válnak, így a tanulók saját tapasztalatból értik meg a pontos tervezés jelentőségét.

Az Autodesk Fusion 360 Training szerint a kezdő tervezők leggyakoribb hibája a nem meghatározott vázlat.

Tanulói gyakorlat:

- téglalap rajzolása,
- méretezés hozzáadása,
- kényszerek alkalmazása.

Kulcsfogalmak:

- Fully Constrained Sketch
- Degrees of Freedom
- Geometric Constraints

Pedagógiai felismerés: ami nincs definiálva, az később problémát okoz.

Test (Body) és komponens (Component) – mikor melyiket?

A testek és komponensek közötti különbség szintén fontos mérnöki döntési helyzetként jelenik meg. A tanulók felismerik, hogy míg egy test gyors formaalkotásra alkalmas, addig a komponensek használata már szerkezeti gondolkodást igényel, különösen összetettebb modellek esetén. Ez a különbségtétel előkészíti őket a későbbi összeállítási feladatokra is.

A dokumentum gyakorlati példákon keresztül mutatja meg:

- Body = gyors formaalkotás,
- Component = szerkezeti gondolkodás.

Tanulói döntési helyzet:

- mikor elég egy test,
- mikor indokolt külön komponens.

Kulcsfogalom: Create Component from Body

Paraméterek, mint tervezési eszközök

A parametrikus tervezés bevezetése során a diákok megtapasztalják, hogy egyetlen méret módosítása az egész modellre hatással lehet. Ez nemcsak technikai, hanem szemléleti váltást is jelent: a modell már nem egy rögzített forma, hanem egy változtatható rendszer, amely alkalmazkodik a tervezési igényekhez.

Az Autodesk Fusion 360 Training alapján a tanulók kipróbálják:

- egy méret megváltoztatását,
- a teljes modell átalakulását.

Kulcsfogalmak:

- Parameters
- Change Parameters Dialog



Paraméterek használata (Forrás: Saját szerkesztés)

Testmodellezés - alpműveletek biztos kézzel

Az alapvető testmodellezési műveletek – például kihúzás, lekerekítés vagy ismétlés – nem önmagukban jelennek meg, hanem mindig konkrét tervezési helyzetekhez kapcsolódva. A tanulók így nem parancsokat tanulnak meg, hanem megértik azok szerepét és következményeit a modell egészére nézve.

Konkrét, tanítható műveletek a Autodesk Fusion 360 Training alapján:

- Extrude (Join / Cut),
- Fillet és Chamfer,
- Pattern (Lineáris ismétlés).

Kulcsfogalmak:

- Join vs. Cut
- Edge Fillet
- Rectangular Pattern

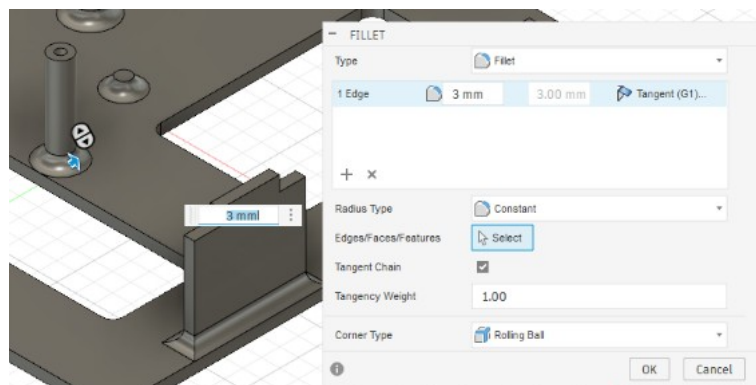

49. ábra: Testmodellezés (Forrás: Saját szerkesztés)

Előkészítés a 3D nyomtatáshoz – záró gyakorlati fókusz

Az Autodesk Fusion 360 Training 62–65. oldalai kifejezetten a „kész modell” állapotára koncentrálnak.

A tervezési folyamat záró szakaszában a hangsúly a digitális modell fizikai megvalósíthatóságára kerül. A tanulók megtanulják, hogy egy jól megtervezett modell nem feltétlenül alkalmas automatikusan gyártásra, ezért külön figyelmet kell fordítani a 3D nyomtatás követelményeire.

A modell ellenőrzése során elsődleges szempont a zárt geometria biztosítása, mivel a nyomtatás csak egyértelműen definiált térfogatok esetén lehetséges. Emellett vizsgálni kell a falvastagságot, a részletek méretét és a geometria stabilitását is. A tanulók megtapasztalják, hogy a tervezési döntések közvetlen hatással vannak a gyártás minőségére és sikerességére.

A modell exportálása során megismerkednek a gyártáshoz szükséges formátumokkal (például STL vagy 3MF), valamint azzal a folyamattal, amely során a CAD-modellből nyomtatható adatállomány készül. Ez a lépés lezárja a tervezési ciklust, és egyben visszacsatolást is ad: a fizikai modell elkészítése során azonnal láthatóvá válnak a tervezési hibák és hiányosságok.

Tanulói ellenőrzőlista:

- zárt test (watertight),
- megfelelő falvastagság,
- export STL / 3MF formátumban.

Kulcsfogalmak:

- Mesh Preview
- Export for Manufacturing

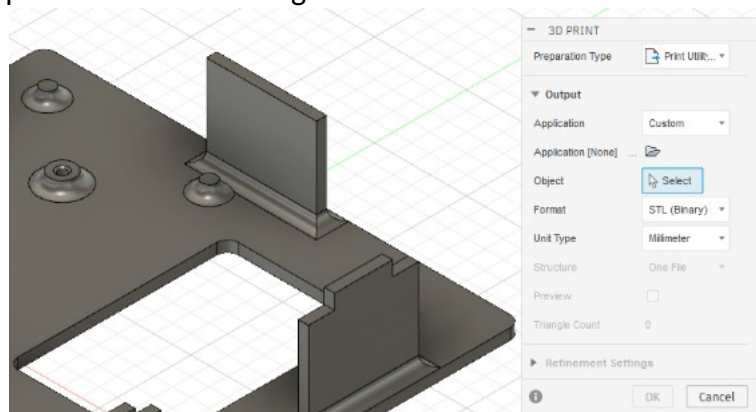

Előkészítés 3D nyomtatáshoz (Forrás: Saját szerkesztés)

Didaktikai összegzés

Ez a szakasz különösen fontos didaktikai szempontból, mivel itt válik egyértelművé a tanulók számára, hogy a digitális tervezés nem öncélú tevékenység, hanem a valós fizikai világban megvalósuló rendszerek előkészítése.

A teljes folyamat végére a tanulók nemcsak egy modellt hoznak létre, hanem megértik a tervezés teljes ciklusát: az ötlettől a parametrikus modellen keresztül a gyártható formáig. Ez a tapasztalat alapozza meg azt a mérnöki szemléletet, amelyben a tervezés és a megvalósítás elválaszthatatlan egységet alkot.

A projekt megvalósításának ezen részében a tanulók nem egy szoftvert tanulnak meg kezelni, hanem tervezni kezdenek, lépésről lépésre építik fel első digitális modelljüket, felismerik, hogy a CAD a gondolkodás külső leképezése.

Ez stabil alapot teremt a következő fázishoz, ahol a digitális modell valódi fizikai tárggyá válik a 3D nyomtatás során.

A digitális tervezési folyamat eredményei - tanulói modellek bemutatása és értelmezése

Ebben az alfejezetben a projekt során elkészült digitális modellek kerülnek bemutatásra. Ezek az elemek nem előre gyártott minták, hanem olyan 3D modellek, amelyeket a tanulók a korábban megismert tervezési elvek alapján, tanári irányítással hoztak létre.

A modellek elkészítése során a tanulók tudatosan alkalmazták a funkcióvezérelt tervezés elvét, a parametrikus gondolkodást, a modularitás és szerelhetőség szempontjait, valamint az additív gyártás (3D nyomtatás) geometriai korlátait.

Pedagógiai szempontból ezek a modellek a tanulási folyamat kézzelfogható lenyomatai: megmutatják, hogy az absztrakt tervezési elvek miként jelennek meg konkrét fizikai formákban.

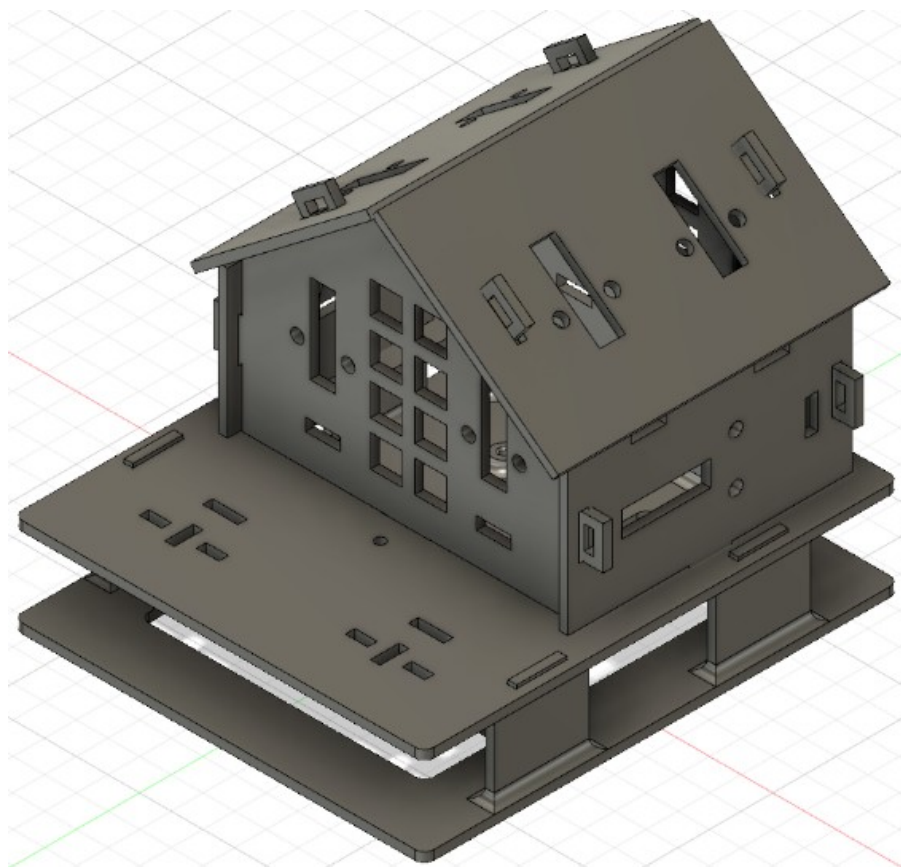

Okosház összeállítási modell (Forrás: Saját szerkesztés)

A tanulók által létrehozott STL-fájlok együtt egy moduláris okosház / okosfarm modell fizikai alapját alkotják. A tervezés célja nem egy esztétikailag végleges tárgy létrehozása volt, hanem egy olyan hordozóstruktúra kialakítása, amely:

- alkalmas elektronikai elemek befogadására,
- támogatja a szenzorok és aktorok rögzítését,
- lehetővé teszi a szerelést, mérést és módosítást,
- megfelel az asztali 3D nyomtatás követelményeinek.

A tanulók számára így világossá vált, hogy a digitális modell nem önálló cél, hanem az elektronikai és vezérlési projektek fizikai kerete.

Alaplap és alsó szerkezeti elemek - tanulói tervezési döntések

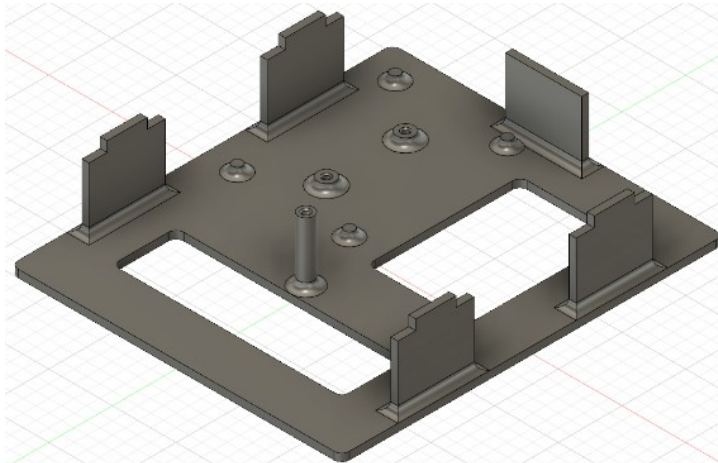

Alaplap és alsó szerkezeti elemek (Forrás: Saját szerkesztés)

Az alaplap és az alsó fedőelem tervezése során a tanulók a korábban megismert mérnöki szempontokat alkalmazták.

A tervezési folyamatban megjelent döntések:

- stabil, sík hordozófelület kialakítása,
- elektronikai modulok rögzítésének előkészítése,
- kábelek rendezett elvezetésének biztosítása.

Didaktikai jelentőség: a tanulók megtapasztalták, hogy az alapstruktúra minősége meghatározza a teljes rendszer használhatóságát, és hogy a látszólag „egyszerű” elemek mögött is tudatos mérnöki gondolkodás áll.

Oldalpanelek - funkció és hozzáférhetőség

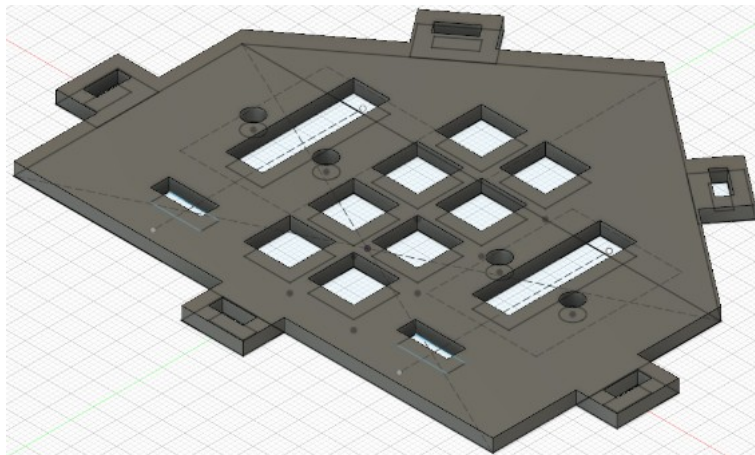

Oldalpanelek (Forrás: Saját szerkesztés)

Az oldalpanelek kialakításakor a tanulók már tudatosan törekedtek arra, hogy a modell ne zárt burkolat legyen, hanem oktatási célokat támogató, „olvasható” szerkezet.

A tervezés során figyelembe vett szempontok a szenzorok és kijelzők helyének biztosítása, a szereléshez és méréshez szükséges hozzáférés, valamint a belső tér vizuális átláthatósága.

Pedagógiai tanulság: a tanulók felismerték, hogy az oktatási modell burkolata nem elrejti, hanem értelmezhetővé teszi a működést.

Tetőelemek - védelem és szétszerelhetőség egyensúlya

A tetőelemek tervezésekor a tanulók olyan megoldásokat alkalmaztak, amelyek védik az elektronikát, ugyanakkor nem akadályozzák a szétszerelést, és támogatják a későbbi módosításokat.

Ez a tervezési feladat jól rávilágított arra, hogy a „lezárás” nem jelent véglegességet, hanem tudatos kompromisszum a védelem és a hozzáférhetőség között.

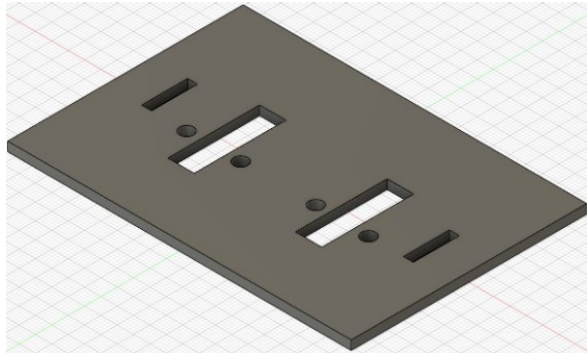

Tetőelem (Forrás: Saját szerkesztés)

A tanulási eredmények összegzése a kész modellek alapján

A projekt során elkészült modellek lehetőséget adnak arra, hogy a tanulók visszatekintsenek saját tervezési döntéseikre, és felismerjék azok következményeit.

A modellek révén rögzült kulcsfogalmak:

- parametrikus tervezés,
- modularitás,
- szerelhetőség,
- design for manufacturing,
- iteratív fejlesztés.

Ez a szakasz egyértelművé teszi, hogy a tanulók nem csupán szoftverhasználatot, hanem mérnöki szemléletet sajátítottak el, amely a következő fejezetekben a 3D nyomtatás és a fizikai összeszerelés során válik teljessé.

A fejezet gyakorlati megvalósulása

Ebben a szakaszban vált igazán láthatóvá, mennyire nehéz a tanulóknak elfogadni, hogy a digitális tervezés alapja a fizikai valóság pontos megértése. A mérések, arányos vázlatok és térbeli viszonyok elemzése eleinte lassúnak és „kevésbé látványosnak” tűnt számukra, később azonban ők maguk ismerték fel, hogy a pontatlanságok a modellben és a nyomtatásnál azonnal visszaütnek.

Az Autodesk Fusion bevezetésekor gyakran kellett tudatosan lassítani a folyamatot. A tanulók rajzolni szerettek volna, miközben meg kellett tanulniuk a parametrikus gondolkodást. A fordulópontot az jelentette, amikor saját tapasztalatból értették meg, hogy egy rosszul felépített vázlat később komoly problémákat okoz, míg az átgondolt struktúra stabil, jól módosítható modellt eredményez.

A saját modell tervezésekor már valódi mérnöki döntések születtek: mit egyszerűsítünk, hol biztosítunk hozzáférést, mi számít valódi funkciónak. Gyakori volt a túlzásfóltóság, amit közösen kellett visszafogni. Tanári szemmel az egyik legnagyobb eredmény az volt, hogy a tanulók gondolkodása átalakult: a modellre nem tárgyként, hanem működő rendszerként kezdték tekinteni.